

مكننة الانتاج الحيواني

المحاضرة الثانية

م . م عامر خالد أحمد

قسم الثروة الحيوانية / كلية الزراعة / جامعة ديالى

معدات تجهيز الاعلاف الخضراء

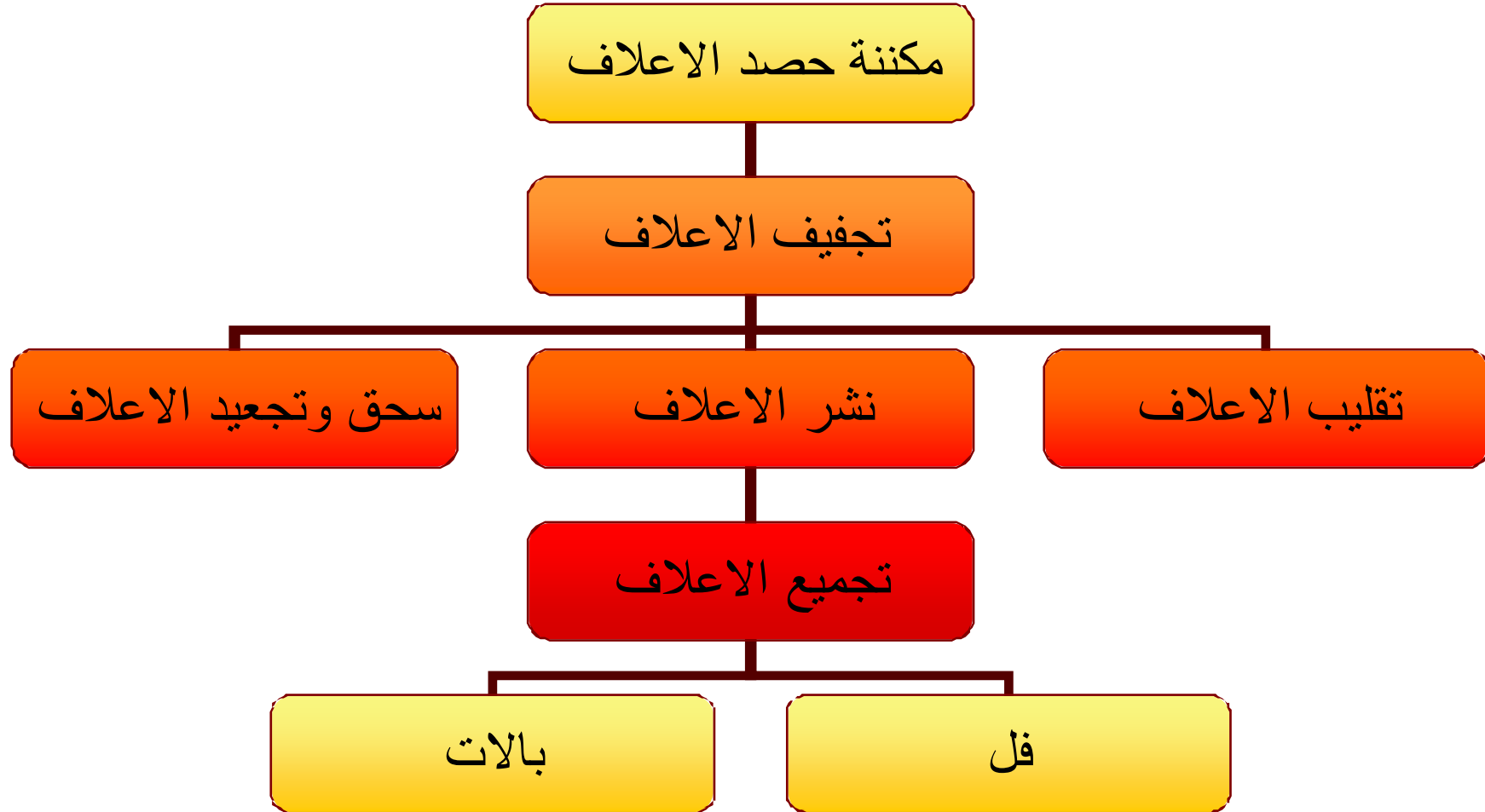

قاصلات العلف

- القاصلة المنجالية (المور) .
- القاصلة الاسطوانية .
- القاصلة القرصية .
- القاصلة المضربية

مكونات القاصلة المنجالية (المور)

- السكين (سكين ثابت ، سكين متحرك)
- الزحافات (الحذاء المنزلق الداخلي ، الحذاء المنزلق الخارجي)
- لوح الحصيد
- عصا الحصيد
- الأصابع (الحافظات)
- الكلبس

حاصدة العلف المنجالية المور

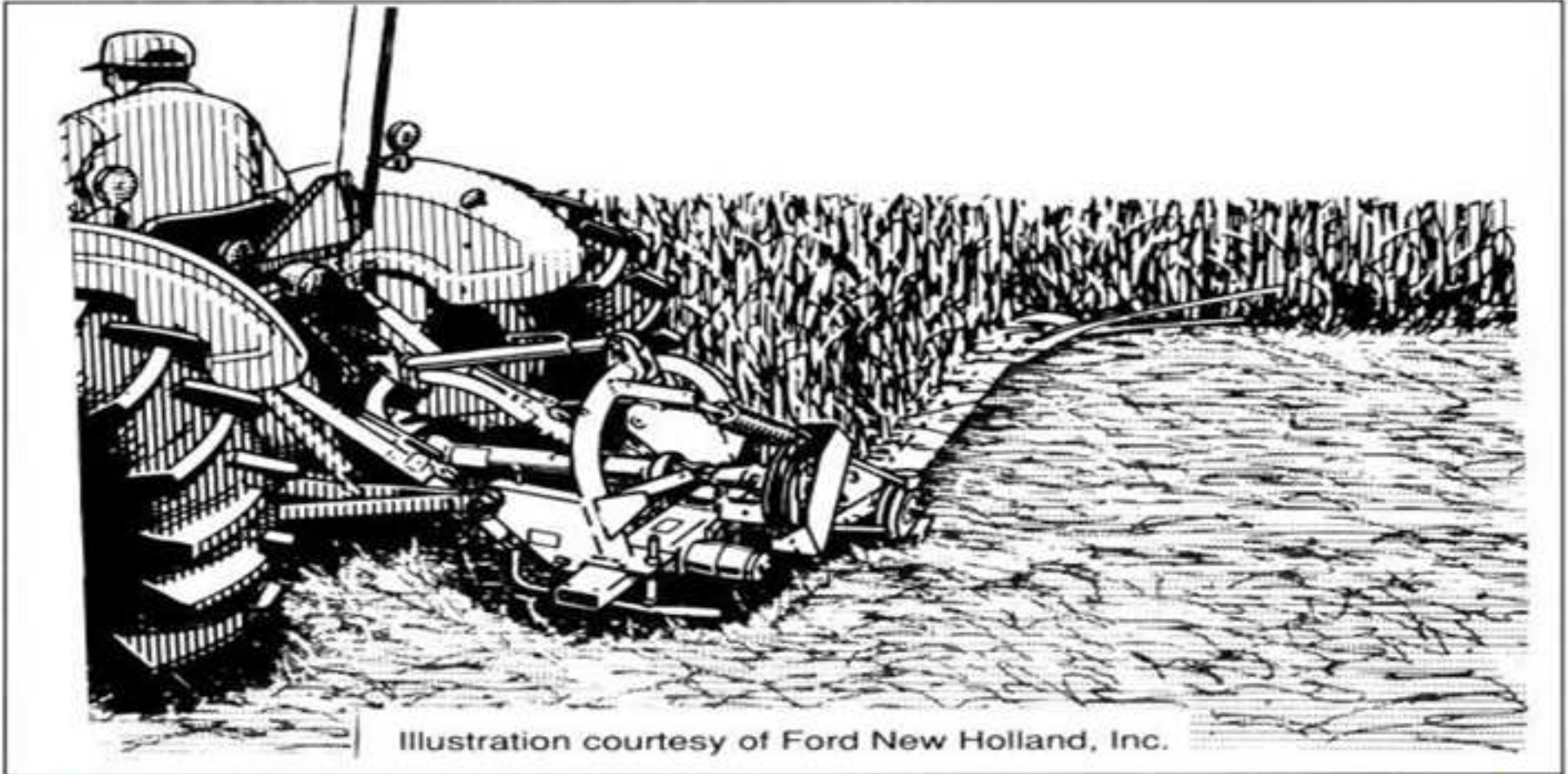

تنظيمات القاصلة المنجلية

- تصدر منجل القطع
- ارتفاع القطع
- أنحدار منجل القطع
- العلاقة بين السرعة الامامية وسرعة آلية القطع

القاصلة الاسطوانية

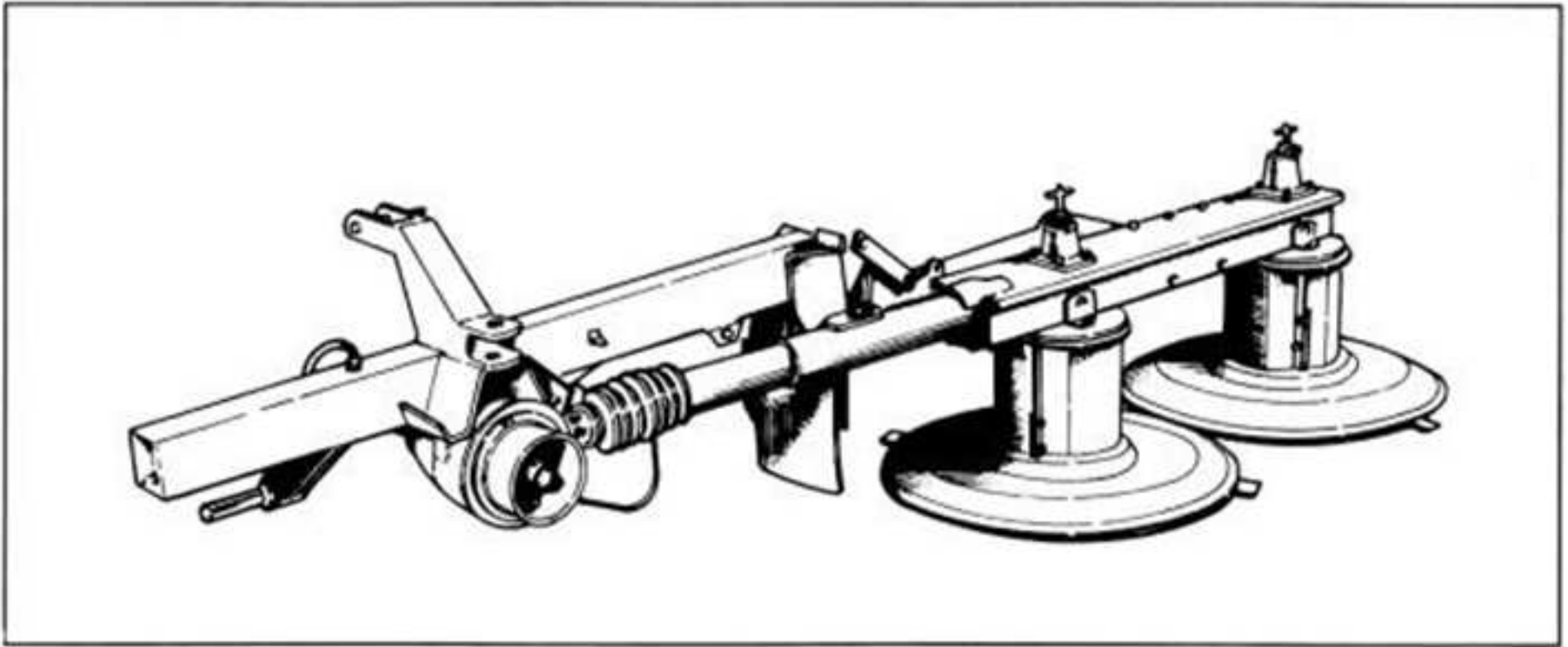

القاصلة القرصية

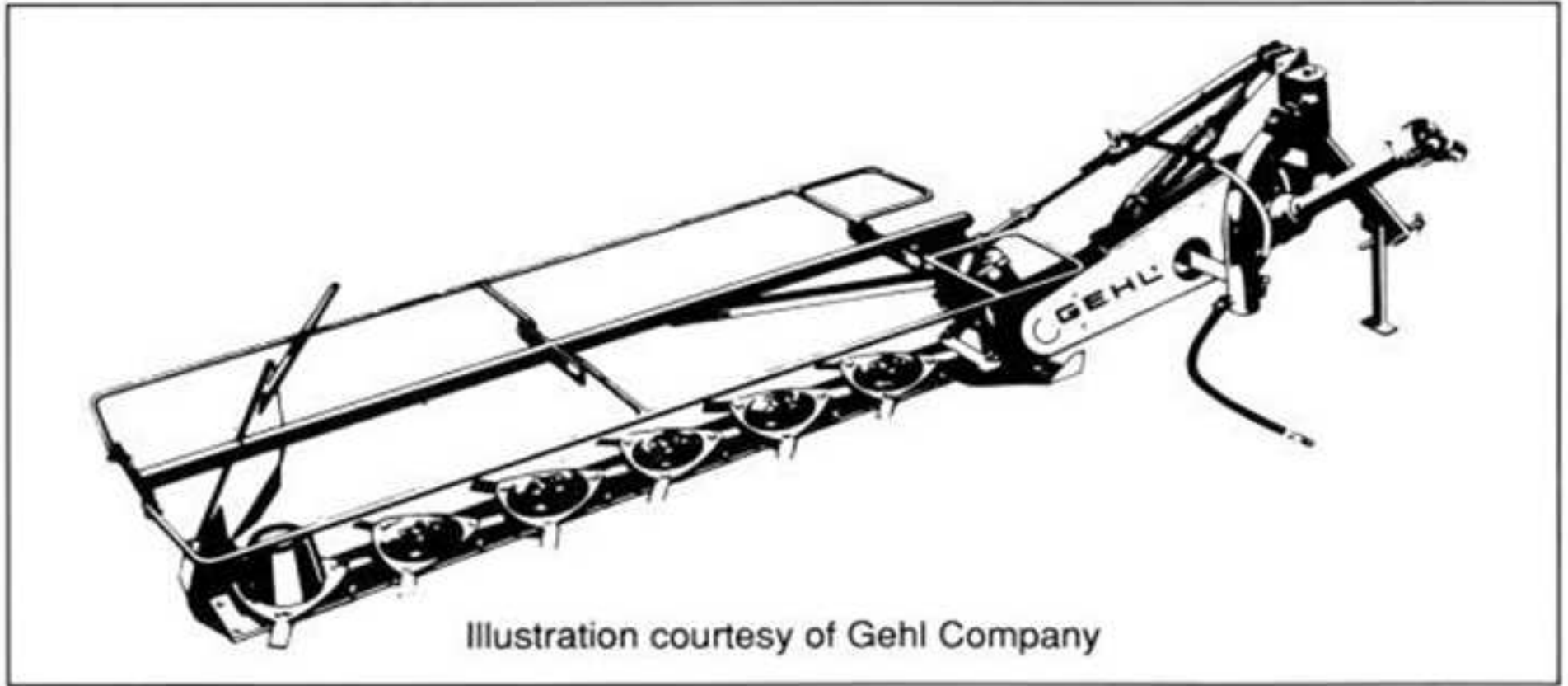

حاصدة العلف ذات السكاكين المضربية

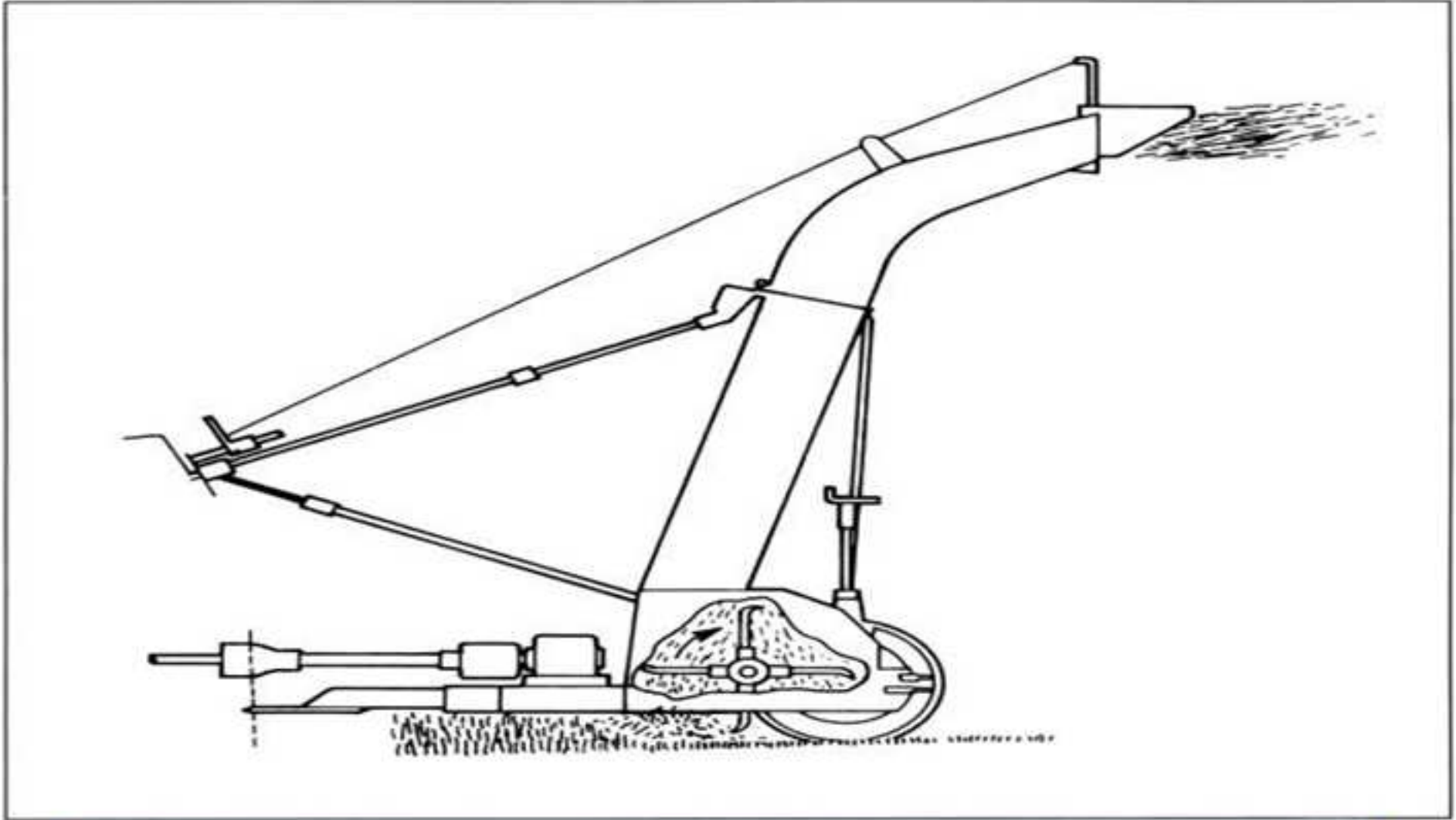

مقلبة وجامعة العلف ذات العجلات الشوكية

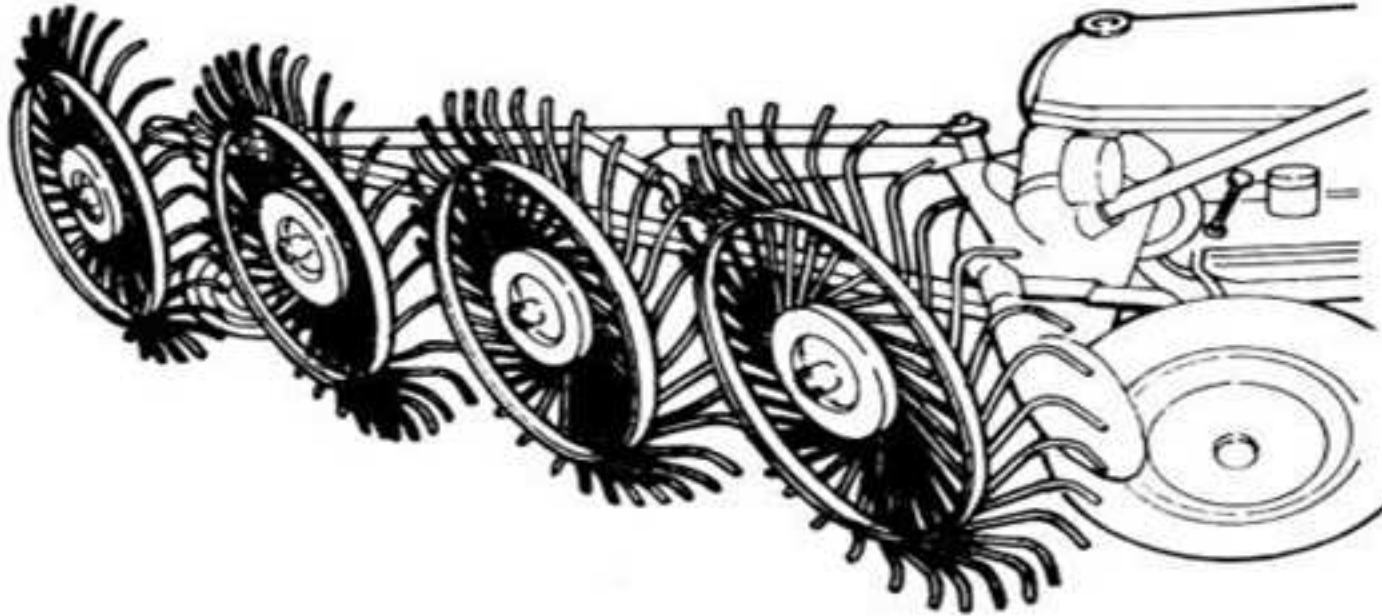

مقلبة وجامعة العلف ذات القضبان الشوكية

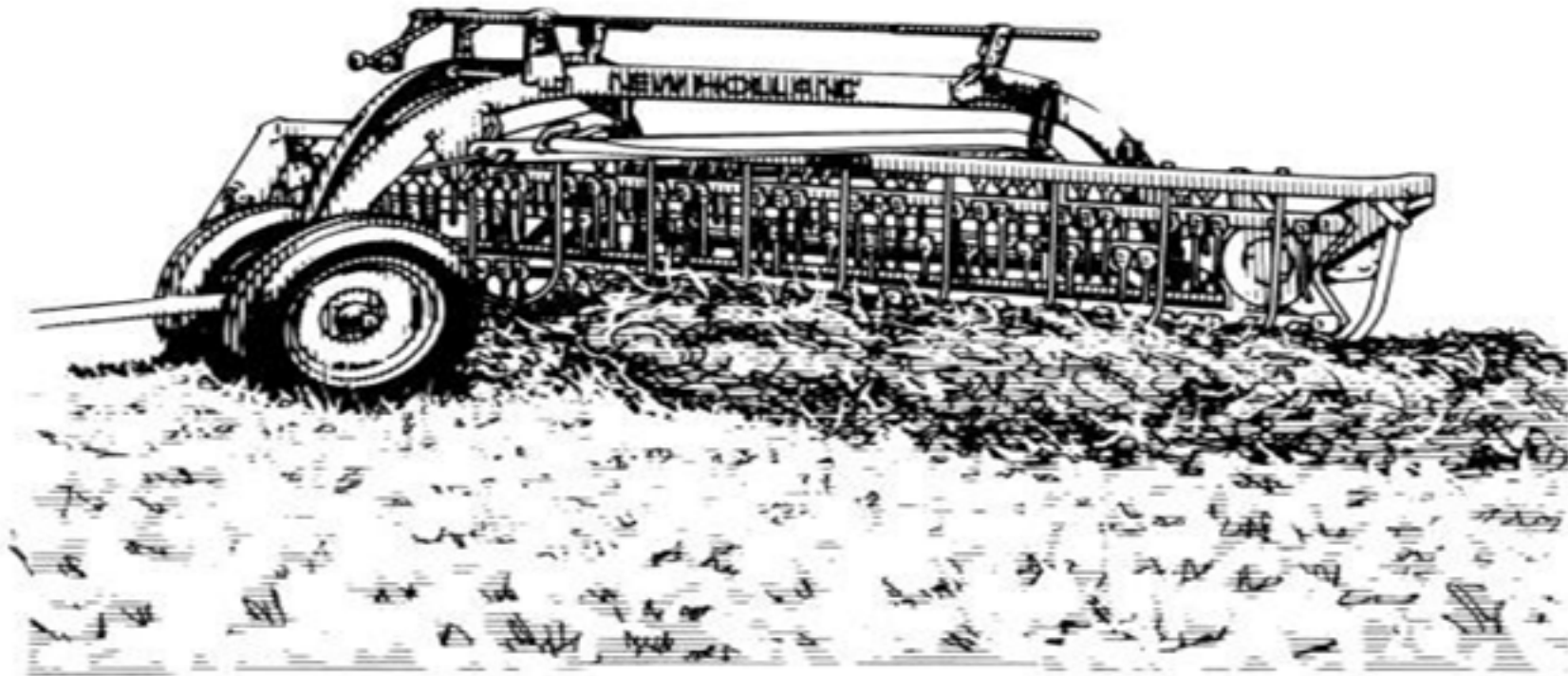

Illustration courtesy of Ford New Holland, Inc.